

ZASUWA KLINOWA Z TRZPIENIEM NIEWZNOSZONYM

TYP: ZZK 111

T max: 150°C PN 10/16 DN40-400

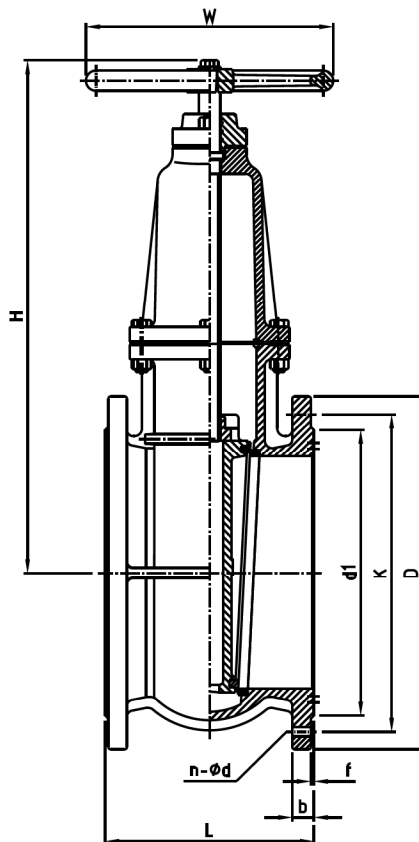

Podstawowe wymiary*

Owiercenie kołnierzy zgodnie z PN-EN 1092-2 dla PN10

Przelot	Wymiary kołnierzy przyłączeniowych						Wym. gabarytowe			Waga
	DN	D	K	d1	n-Ød	b	f	L (F4)	H (max)	
mm	mm									kg
PN 10/16										
40	150	110	88	4-Ø19	18	3	140	265	160	10
50	165	125	102	4-Ø19	20	3	150	280	160	11,5
65	185	145	122	4-Ø19	20	3	170	318	160	15
80	200	160	138	8-Ø19	22	3	180	354	160	18
100	220	180	158	8-Ø19	24	3	190	392	200	24
125	250	210	188	8-Ø19	26	3	200	445	250	32
150	285	240	212	8-Ø23	26	3	210	498	250	42
PN 10										
200	340	295	266	8-Ø23	26	3	230	580	250	64
250	395	350	320	12-Ø23	28	3	250	692	320	106
300	445	400	370	12-Ø23	28	4	270	780	320	148,5
350	505	460	430	16-Ø23	30	4	290	884	360	211
400	565	515	482	16-Ø27	32	4	310	941	400	310

*W celu uzyskania szczegółowych danych do doboru napędów prosimy o kontakt z producentem

ZAMKON

1. Zakres stosowania

Ciśnienie nominalne:	PN 1,6 MPa
Max ciśnienie próbne korpusu:	PT: 2,4 MPa
Max ciśnienie próbne gniazda:	PT: 1,8 MPa
Max temperatura dopuszczalna:	TMA: 150°C
Ciśnienie próby szczelności (próba gazem wg PN-EN 12266-1):	PT: 0,6 MPa

Średnica nominalna DN	Ciśnienie nominalne PN	Ciśnienie próbne obudowy PT	Maksymalne ciśnienie dopuszczalne – PMA przy maksymalnej temperaturze dopuszczalnej – TMA dla żeliwa szarego z gat.200 i 250		
			20 °C	100 °C	150 °C
mm	MPa	MPa	MPa		
40-400	1,6	2,4	1,6	1,6	1,44

2. Podstawowe materiały

Korpus, pokrywa, klin, kołnierz dławika:	żeliwo szare EN-GJL-400 (GGG40)
Opcjonalne wykonanie materiałowe:	żeliwo sferoidalne EN-GJS-400-15 (GGG40)
Siedlisko korpusu i klina:	mosiądz CuZn40Mn2
Trzpień:	stal nierdzewna X20Cr13
Uszczelnienie dławnicy i trzpienia:	guma EPDM
Uszczelka korpusu i pokrywy:	grafit zbrojony
Śruby / nakrętki:	stal austenityczna A3

3. Wykonanie

Przyłącza:	kołnierzowe DN40 – DN400, przyłga B wg PN-EN 1092-2
Klasa szczelności:	średnice powyżej DN400 dostępne na życzenie klienta standardowo C wg PN - EN 12266 -1 opcjonalnie wyższa klasa za dopłatą

4. Charakterystyka

Zasuwy stosowane są na instalacjach przemysłowych w rurociągach ogólnego przeznaczenia dla II grupy płynów. Służą do odcinania przepływu m.in.: wody pitnej i przemysłowej, pary wodnej, powietrza. Mogą być również stosowane do innych czynników neutralnych ciekłych i gazowych o temperaturze do 150°C. Można je zabudować w pozycji poziomej lub pionowej a pracować mogą wyłącznie w stanie całkowitego otwarcia lub zamknięcia.

5. Wymagania i badania

Wymiary przyłączeniowe kołnierzy wg PN-EN1092-2.
Długość zabudowy wg PN-EN 558-1. (szereg długości zabudowy – 14)
Badania i próby ciśnieniowe wg PN-EN 12266-1.
Świadectwo odbioru wg PN-EN 10204.
Projektowanie wg PN-EN 12516-2.
Zasuwy poddano ocenie zgodności z dyrektywą PED 97/23/WE.

6. Sposób zamawiania

Przy składaniu zamówienia należy podać następujące parametry:

- medium,
- maksymalne ciśnienie robocze,
- maksymalną temperaturę roboczą,
- rodzaj i wielkość przyłączy.

7. Informacje dodatkowe

- Gwarancja 12 miesięcy obowiązuje na warunkach zawartych w karcie gwarancyjnej Producenta. Możliwe przedłużenie gwarancji.
- Istnieje możliwość wykonania przez Producenta przeglądów i remontów armatury oraz przeprowadzenia wymiany elementów wewnętrznych.
- Wszelkie wymagania dotyczące odbioru jakościowego i technicznego armatury należy uwzględnić w zamówieniu. Wraz z armaturą dostarczamy następującą dokumentację techniczno - jakościową: standardowo - deklarację zgodności i DTR, na życzenie - certyfikat 2.2 lub 3.1.

Zastrzegamy sobie prawo do wprowadzania zmian technicznych bez powiadamiania.