

ZAWÓR ZAPOROWY KWASOODPORNY TYP ZSA250

CHARAKTERYSTYKA:

Średnica	-	15 -100 mm;
Ciśnienie	-	250 bar;
Temperatura	-	do 250°C dla kwasów i ługów; do 550°C dla substancji neutralnych (dla uszczelnienia miękkiego ≤ 200°C);
Medium	-	kwasy i ługi, woda, para wodna i inne neutralne ciekłe i gazowe substancje a także paliwa ropopochodne..

WYKONANIE: typ / materiał kadłuba / przyłącza / rodzaj grzyba i pierścienia grzyba / rodzaj napędu

Przykład: ZSA250 / --- / --- / ---
Przykład: ZSB250/ SW / L / NA

Materiał kadłuba	Znak	Przyłącza	Znak	Rodzaj grzyba i pierścienia grzyba	Znak	Rodzaj napędu	Znak
X6CrNi18-10 lub GX5CrNi19-10	ZSA250	Standardowe-do spawania	---	Standardowy	---	Kółko ręczne	---
X2CrNiMo17-12-2 lub GX5CrNiMo19-11-2	ZSB250	Do spawania	SW	Stellit	L	Napęd AUMA	NA
		Kołnierze wg DIN lub ANSI, lub z gwintem wewnętrznym spawane	K			Napęd NWA	NW
						Napęd MODACT	NM

ZASTOSOWANIE:

Zawory zaporowe (**ZSA250**) przeznaczone są do otwarcia i przerywania przepływu medium i nie wolno ich stosować jako zawory regulacyjne do dławienia przepływu. Do regulacji przepływu medium należy stosować tylko zawory zaporowo-regulacyjne.

DN 10 ÷ 15

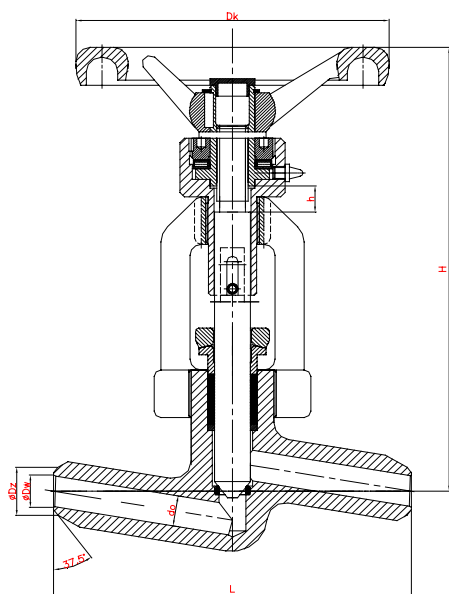

"SW"

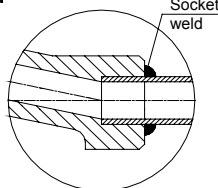

DN 20 ÷ 50

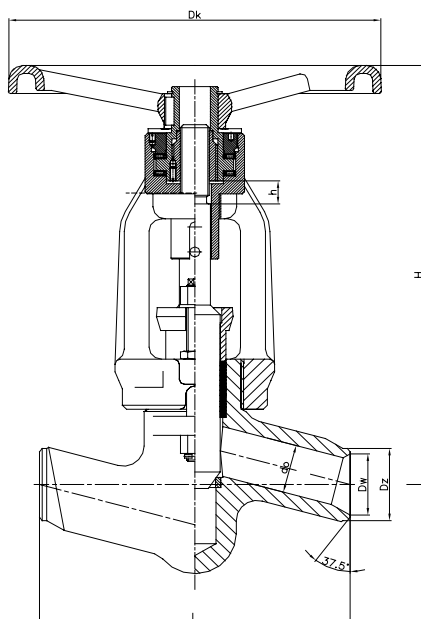

"K"

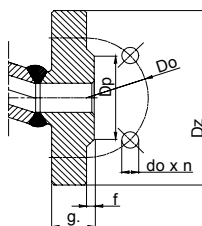

DN 65 ÷ 100

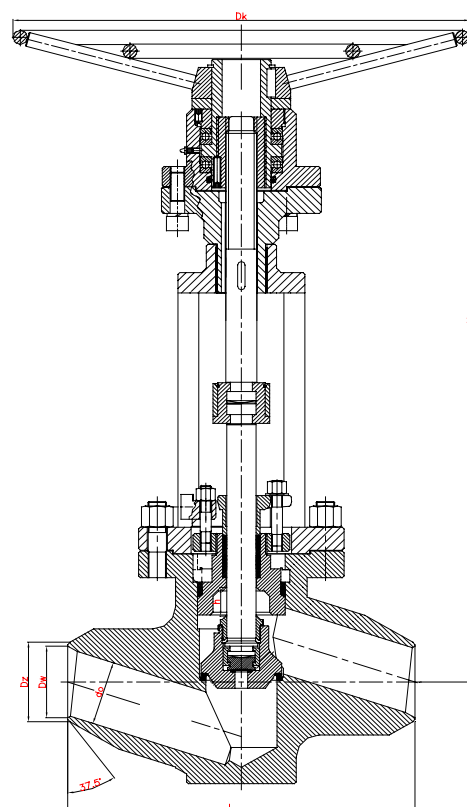

WK



FABRYKA ARMATURY PRZEMYSŁOWEJ

„WAKMET” spółka jawna

Kaczmarek, Krzywdziński, Wachowski, Wilczyński

Bodzanów 75 48-340 GŁUCHOŁAZY 1

tel.+48(077) 439-40-20, fax +48(077) 439-18-72

E-mail: wakmet@wakmet.com.pl

http: www.wakmet.com.pl

MATERIAŁY:

Wykonanie	ZSA250	ZSB250	ZSA250	ZSB250
Część	DN 15 - 65		DN 80 - 100	
Kadłub, pokrywa	X6CrNiTi18-10 (1.4541)	X2CrNiMo17-12-2 (1.4404)	GX5CrNi19-10 (1.4308)	GX5CrNiMo19-11-2 (1.4408)
Grzyb	X6CrNiTi18-10 (1.4541)	X2CrNiMo17-12-2 (1.4404)	X6CrNiTi18-10 (1.4541)	X2CrNiMo17-12-2 (1.4404)
Trzpień	X6CrNiTi18-10 (1.4541)	X2CrNiMo17-12-2 (1.4404)	X6CrNiTi18-10 (1.4541)	X2CrNiMo17-12-2 (1.4404)
Uszczelnienie pokrywy	Grafit			
Kółko	Żeliwo sferoidalne			

WYMIARY:

Standard – końcówka do spawania						H	h	Dk
DN	d	Dz	Dw	L	Masa			
10	10	20	12	160	-	205	12	140
15	14	22	16					
20	20	28	19,5	160	-	266	19	200
	18							
25	24	35	26,5	300	-	418	23	360
32	30	44	32,5					
40	38	50	38,5					
	36							
50	44	62	45	340	-	714	45	GNR 700
	42							
65	62	77	59,5	380	-	637	36	GNR 500
	56							
80	76	117	93	430	-	720	50	GNR 500
100	92	144	116,5					

DANE TECHNICZNE:

Materiał kadłuba	Czynnik roboczy	PN	Najwyższe ciśnienie robocze przy temperaturze czynnika															
			20°C	100°C	150°C	200°C	250°C	300°C	350°C	400°C	450°C	480°C	500°C	510°C	520°C	530°C	540°C	550°C
X6CrNiTi18-10 (1.4541)	kwasy i ługi	250	250	248	233	221	211	-	-	-	-	-	-	-	-	-	-	-
		250	238	191	170	149	140	-	-	-	-	-	-	-	-	-	-	-
X6CrNiTi18-10 (1.4541)	substancje neutralne	250	250	248	233	221	211	199	192	186	182	180	177	177	176	176	175	169
		250	238	191	170	149	140	131	122	113	104	98	95	-	-	-	-	-

MONTAŻ I EKSPLOATACJA:

MONTAŻ ZAWORU NA INSTALACJI I JEGO OBSŁUGA POWINNY BYĆ WYKONYWANE PRZEZ ORGANIZACJE POSIADAJĄCE UPRAWNIENIE NA DANY RODZAJ PRAC. PERSONEL TYCH ORGANIZACJI POWINIEN BYĆ KWALIFIKOWANY.

Przed montażem zaworu konieczne jest oczyszczenie rurociągu z zanieczyszczeń mechanicznych. Należy sprawdzić zgodność parametrów czynnika z parametrami zaworu.

Zawory mogą być instalowane w dowolnym położeniu roboczym. Należy zwrócić uwagę na to, aby kierunek przepływu płynącego czynnika był zgodny z kierunkiem strzałki znajdującej się na kadłubie zaworu, i żeby zawór nie znajdował pod obciążeniem momentów sił pochodzących od ciężaru rurociągu i osprzętu. Zawory powinny być eksploatowane ściśle z przeznaczeniem. W celu zapewnienia niezawodności konieczne jest zachowanie następujących warunków:

- czynnik płynący przez zawór powinien być pozbawiony zanieczyszczeń mechanicznych;
- zawór w czasie pracy powinien być zabezpieczony przed uszkodzeniami mechanicznymi;
- powinny być zachowane parametry zapisane na zaworze.

Producent zastrzega sobie zmiany treści i formy niniejszej karty katalogowej bez powiadomienia.