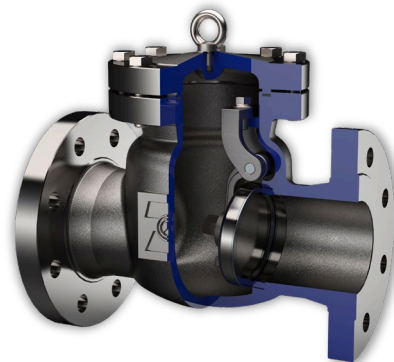

**Charakterystyka**

Zawory zwrotne klapowe to zawory jednokierunkowe. Przeznaczone są do zabezpieczenia elementów instalacji przed wstecznym przepływem medium. Zawory stosowane są na instalacjach przemysłowych w rurociągach ogólnego przeznaczenia dla II grupy płynów. Służą do odcinania przepływu m.in.: wody przemysłowej i pitnej, pary wodnej, powietrza. Mają również zastosowanie w przemyśle chemicznym (dla nieagresywnych chemicznie i nietoksycznych płynów i gazów), petrochemicznym i rafineryjnym (paliwa, oleje), koksochemicznym (gaz koksowniczy), wydobywczym, górniczym i górnictwo-hutniczym (ścieki poflotacyjne). Do specjalnych zastosowań mogą zostać wykonane z materiałów nierdzewnych i kwasoodpornych.

**Zakres stosowania**

- |                           |  |
|---------------------------|--|
| <b>Przyłącza:</b>         | <ul style="list-style-type: none"><li>• kołnierzowe wg ASME B16.5 (oznaczenie „K”),</li><li>• do wstawiania (oznaczenie „BW”),</li><li>• średnice powyżej NPS24” dostępne na życzenie klienta.</li></ul> |
| <b>Klasa szczelności:</b> | <ul style="list-style-type: none"><li>• standardowo klasa C wg PN - EN 12266 -1 dla NPS 2”-20”,</li><li>• dla NPS 24” i większych klasa D,</li></ul>   |

**Wymagania i badania**

- Wymiary przyłączeniowe kołnierzy wg ASME B16.5,
- Długość zabudowy wg ASME B16.10,
- Badania i próby ciśnieniowe wg PN-EN 12266-1,
- Świadectwo odbioru wg PN-EN 10204,
- Projektowanie wg PN-EN 12516-2,
- Ocena zgodności z dyrektywą PED 2014/68/UE.

**Sposób zamawiania**

Przy składaniu zamówienia należy podać następujące parametry:

- Medium,
- Maksymalne ciśnienie robocze,
- Maksymalną temperaturę roboczą,
- Rodzaj i wielkość przyłączy.

**Informacje dodatkowe**

- Gwarancja 12 miesięcy obowiązuje na warunkach zawartych w karcie gwarancyjnej Producenta. Możliwe przedłużenie gwarancji.
- Istnieje możliwość wykonania przez Producenta przeglądów i remontów armatury oraz przeprowadzenia wymiany elementów wewnętrznych.
- Wszelkie wymagania dotyczące odbioru jakościowego i technicznego armatury należy uwzględnić w zamówieniu. Wraz z armaturą dostarczamy następującą dokumentację techniczno - jakościową: standardowo - deklarację zgodności, instrukcja obsługi i certyfikat 2.2, na życzenie - certyfikat 3.1.
- Standardowo zabezpieczenia antykorozyjne (malowanie) armatury dla kategorii korozyjności atmosferycznej C2 wg PN-EN 12944-2, inne wymagania należy ustalać przy zamawianiu.

## Typy

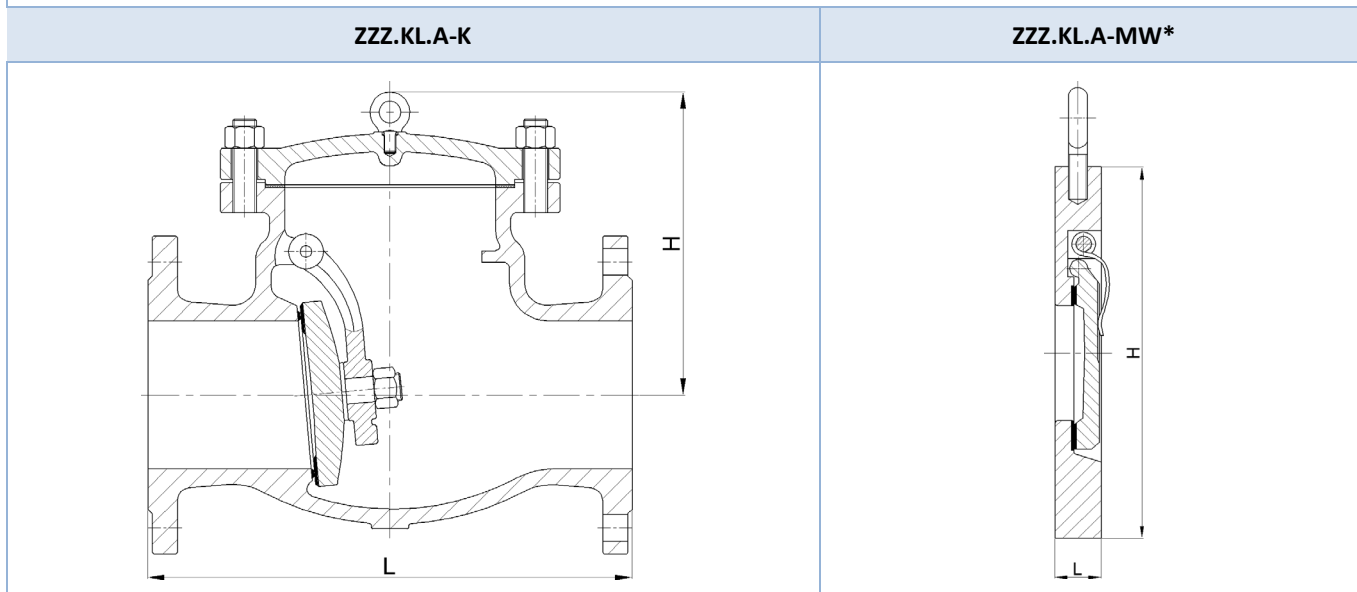

## Podstawowe wymiary

Zawór zwrotny klapowy – typ **ZZZ.KL.A150**

ZZZ.KL.A150	Klasa 150	NPS	2"	2½"	3"	4"	5"	6"	8"	10"	12"	14"	16"	18"	20"	24"
		L[mm]	203	216	241	292	330	356	495	622	698	787	864	978	978	1295
		H <sub>max</sub> [mm]	150	168	180	210	230	275	340	355	410	475	552	600	660	740

Zawór zwrotny klapowy – typ **ZZZ.KL.A300**

ZZZ.KL.A300	Klasa 300	NPS	2"	2½"	3"	4"	5"	6"	8"	10"	12"	14"	16"	18"	20"	24"
		L[mm]	267	292	318	356	400	444	533	622	411	838	864	978	1016	1346
		H <sub>max</sub> [mm]	180	185	210	270	345	360	370	385	440	520	554	590	614	614

Zawór zwrotny klapowy – typ **ZZZ.KL.A600**

ZZZ.KL.A600	Klasa 600	NPS	2"	2½"	3"	4"	6"	8"	10"	12"	14"	16"	18"	20"	24"
		L[mm]	292	330	356	432	559	660	787	838	889	991	1092	1194	1397
		H <sub>max</sub> [mm]	197	207	231	281	362	437	490	528	572	660	720	746	960

*Dla armatury w wersji BW wymiary takie same.*

*\*Gabaryty zaworów zwrotnych międzykołnierzowych dostosowane do wymagań klienta.*

## Podstawowe wykonania materiałowe

	Wykonanie	Standard	Na niskie temperatury	Na wysokie temperatury	Kwasoodporne/Nierdzewne	Niestandardowe
1	Korpus / Pokrywa	A216 WCB	A352 LCB	A217 WC6	A351 CF8	Według oferty handlowej
2	Siedlisko korpusu	13% Cr	13% Cr	Stellit	A351 CF8	
3	Kłapa	A216 WCB	A352 LCB	A217 WC6	A351 CF8	
4	Siedlisko kłapy	13% Cr	13% Cr	Stellit	A351 CF8	
5	Sworzeń	A182 F6a	A182 F304	A182 F304	A182 F316	
6	Uszczelka korpusu / Pakunek	Grafit + st. nierdz.	Grafit + st. nierdz.	Grafit + st. nierdz.	PTFE / Grafit + st. nierdz.	
7	Śruby / Nakrętki	A193-B7 / A194-2H	A320-L7M / A194-7M	A193-B16 / A194-4	A193-B8 / A194-8	
8	Zakres temperatury pracy	od -29°C do 450°C	od -50°C do 345°C	od -29°C do 550°C	od -200°C do 250°C/550°C	

Zastrzegamy sobie prawo do wprowadzania zmian technicznych bez powiadamiania.

**ZAMKON**