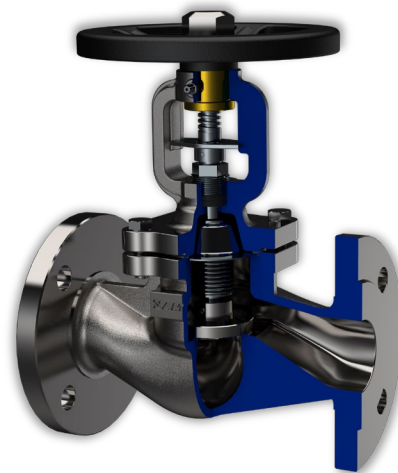

**Charakterystyka**

Zawory zaporowe stosowane są na instalacjach przemysłowych w rurociągach ogólnego przeznaczenia do odcinania przepływu medium (wody, pary wodnej i innych ciekłych i gazowych czynników neutralnych o temperaturze do 400°C). Zawory z grzybem regulacyjnym mogą służyć także do regulacji strumienia przepływającego medium. Można je montować w dowolnym położeniu na rurociągach, zwracając jedynie uwagę na prawidłowy kierunek przepływu czynnika, który powinien być zgodny z oznaczeniem na kadłubie.

**Zakres stosowania**

<b>Przyłącza:</b>	<ul style="list-style-type: none"><li>• kołnierzowe, przyłga B1 wg PN-EN 1092-1 (oznaczenie „K”),</li><li>• do wspawania (oznaczenie „BW”),</li><li>• średnice powyżej DN150 dostępne na życzenie klienta.</li></ul>
<b>Rodzaj napędu:</b>	<ul style="list-style-type: none"><li>• standardowo z kółkiem ręcznym,</li><li>• opcjonalnie: przekładnia z kółkiem, napęd elektryczny AUMA lub innym wskazanym przez klienta.</li></ul>
<b>Klasa szczelności:</b>	<ul style="list-style-type: none"><li>• standardowo klasa C wg PN - EN 12266 -1,</li><li>• opcjonalnie klasa A i B za dopłatą.</li></ul>

**Wymagania i badania**

- Wymiary przyłączeniowe kołnierzy wg PN-EN1092-1,
- Długość zabudowy wg PN-EN 558-1,
- Badania i próby ciśnieniowe wg PN-EN 12266-1,
- Świadectwo odbioru wg PN-EN 10204,
- Projektowanie wg PN-EN 12516-2,
- Ocena zgodności z dyrektywą PED 2014/68/UE.

**Sposób zamawiania**

Przy składaniu zamówienia należy podać następujące parametry:

- Medium,
- Maksymalne ciśnienie robocze,
- Maksymalną temperaturę roboczą,
- Rodzaj i wielkość przyłączy.

**Informacje dodatkowe**

- Gwarancja 12 miesięcy obowiązuje na warunkach zawartych w karcie gwarancyjnej Producenta. Możliwe przedłużenie gwarancji.
- Istnieje możliwość wykonania przez Producenta przeglądów i remontów armatury oraz przeprowadzenia wymiany elementów wewnętrznych.
- Wszelkie wymagania dotyczące odbioru jakościowego i technicznego armatury należy uwzględnić w zamówieniu. Wraz z armaturą dostarczamy następującą dokumentację techniczno - jakościową: standardowo - deklarację zgodności, instrukcja obsługi i certyfikat 2.2, na życzenie - certyfikat 3.1.
- Standardowo zabezpieczenia antykorozyjne (malowanie) armatury dla kategorii korozyjności atmosferycznej C2 wg PN-EN 12944-2, inne wymagania należy ustalać przy zamawianiu.

## Typy

### Dławiący

### Regulacyjny

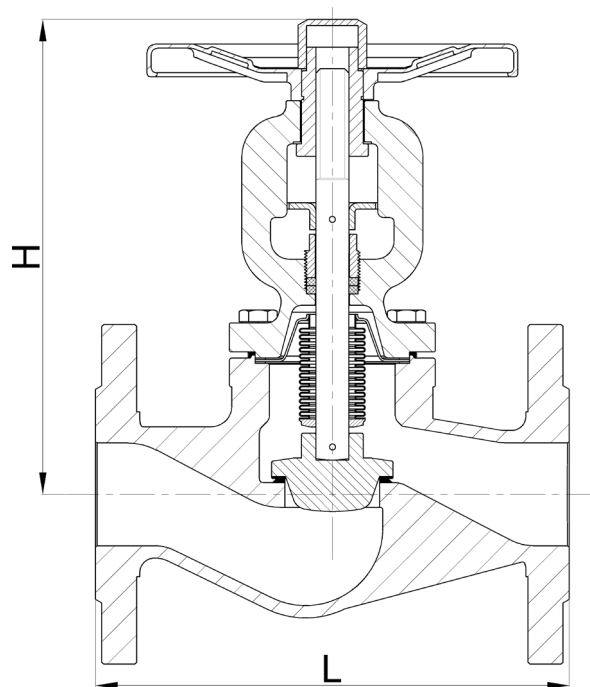
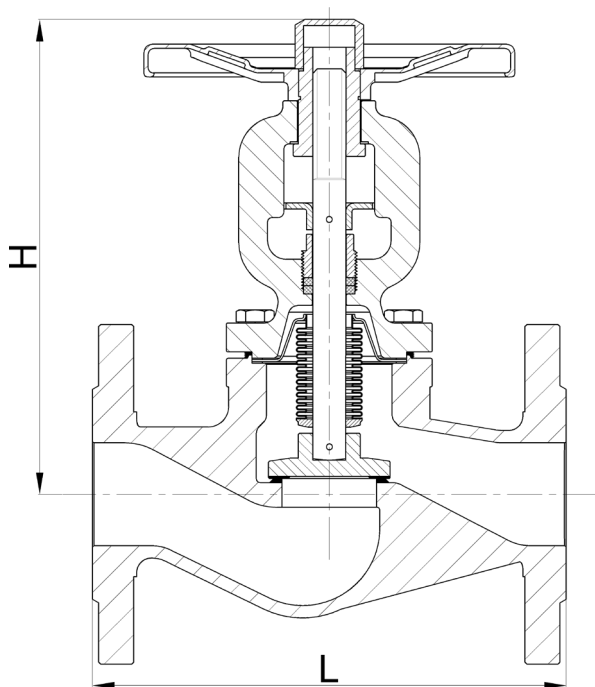

## Podstawowe wymiary

Mieszkowy zawór zaporowy – typ **ZZM16** (szereg 1 wg PN-EN 558-1)

ZZM16	PN 16	DN	15	20	25	32	40	50	65	80	100	125	150
		L[mm]	130	150	160	180	200	230	290	310	350	400	480
		H <sub>max</sub> [mm]	180	190	220	225	252	263	295	330	330	380	405

Mieszkowy zawór zaporowy – typ **ZZM25** (szereg 1 wg PN-EN 558-1)

ZZM25	PN 25	DN	15	20	25	32	40	50	65	80	100	125	150
		L[mm]	130	150	160	180	200	230	290	310	350	400	480
		H <sub>max</sub> [mm]	180	190	220	225	252	263	295	330	330	380	405

Mieszkowy zawór zaporowy – typ **ZZM40** (szereg 1 wg PN-EN 558-1)

ZZM40	PN 40	DN	15	20	25	32	40	50	65	80	100	125	150
		L[mm]	130	150	160	180	200	230	290	310	350	400	480
		H <sub>max</sub> [mm]	180	190	220	225	252	263	295	330	330	380	405

**Dla armatury w wersji BW wymiary takie same.**

## Podstawowe wykonania materiałowe

	Wykonanie	Standard	Na niskie temperatury	Na wysokie temperatury	Kwasoodporne/Nierdzewne	Niestandardowe
1	Korpus / pokrywa	GP240GH	A352 LCB	A217 WC6	1.4552	Według oferty handlowej
2	Siedlisko korpusu	13% Cr	13% Cr	Stellit	1.4552	
3	Grzybek	GP240GH/A105	A352 LCB	A217 WC6	1.4552	
4	Siedlisko grzybka	13% Cr	13% Cr	Stellit	1.4552	
5	Mieszek	A182 F304	A182 F304	A182 F304	A182 F316	
6	Trzpień	A182 F6a	A182 F304	A182 F304	1.4404	
7	Uszczelka korpusu / Pakunek	Grafit + st. nierdz.	Grafit + st. nierdz.	Grafit + st. nierdz.	PTFE / Grafit + st. nierdz.	
8	Śruby / Nakrętki	A193-B7 / A194-2H	A320-L7M / A194-7M	A193-B16 / A194-4	A193-B8 / A194-8	
9	Zakres temperatury pracy	od -29°C do 400°C	od -50°C do 345°C	od -29°C do 550°C	od -200°C do 250°C/550°C	

Zastrzegamy sobie prawo do wprowadzania zmian technicznych bez powiadamiania.

**ZAMKON**